

【時間割例】週5日登校

		月	火	水	木	金
1校時	8:40-	①1	②2	③3	④4	①5
2校時	10:00-	④1	①2	②3	③4	④5
3校時	11:20-	③1	④2	①3	②4	③5
-	-	-	-	-	-	-
4校時	13:30-	②1	③2	④3	①4	②5
5校時	14:50-					

【教室配置例】

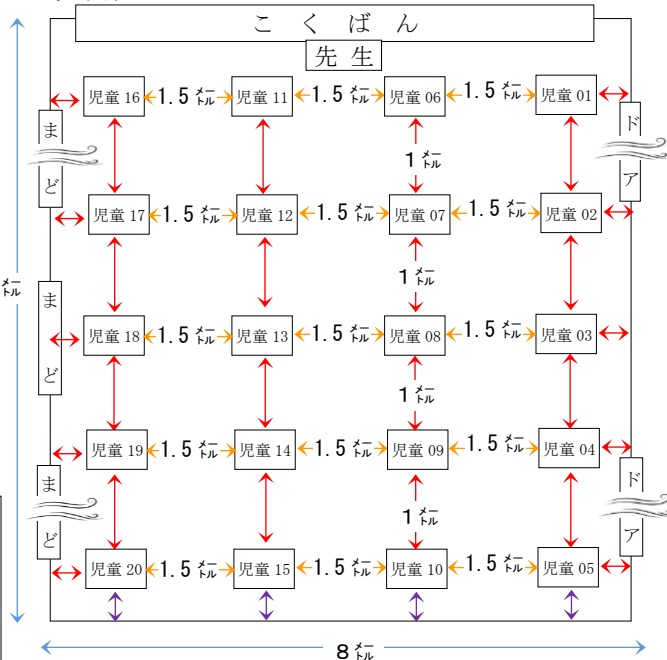

【参考】

学級担任の授業時数

○週5回×45分間×4校時 = 15時間
週20単位時間の持ち時数に相当

例7 ○週5回×60分間×4校時 = 20時間
週26.7単位時間の持ち時数に相当
→専科を1単位時間入れると、担任は週22

【感染症対策】

ソーシャルディスタンス：1_{トル}
児童の密度：通常の50%
児童の入替時間：20分間